

基本設計

畫面遷移圖 (蛻變i龍)

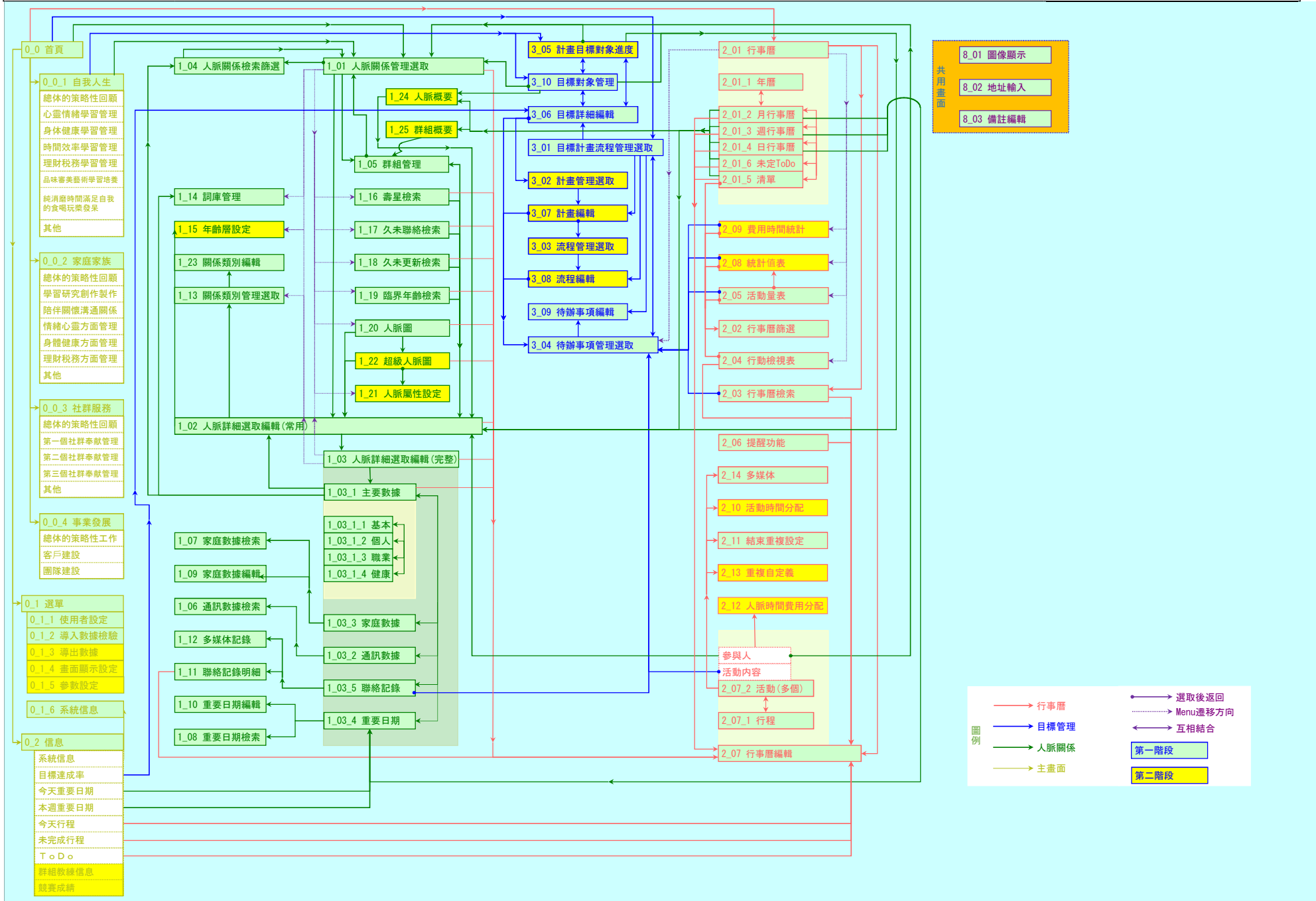

基本設計		畫面一覽		作成日：2017/10/29	作成者：陳祁彬
				更新日：2018/03/04	更新者：陳祁彬
序代號	名稱	內容	In代號	Out代號	難
1 0_0	首頁	主要畫面		0_0_1~0_0_4、 0_1_1~0_1_6、 1_01、2_01、3_01	
2 0_0_1	自我人生	自我人生層面	0_0	1_01、3_05、3_10	D
3 0_0_2	家庭家族	家庭家族層面	0_0		D
4 0_0_3	社群服務	社群服務層面	0_0		D
5 0_0_4	事業發展	事業發展層面	0_0		D
6 0_1_1	使用者設定	使用者的關係數據，設定助理資料	0_0	X	C
7 0_1_2	導入數據檢驗	導入手機聯絡人及行事曆數據，檢視並修正	0_0	X	A
8 0_1_3	導出數據	將系統中的數據導出	0_0	X	B
9 0_1_4	畫面顯示設定	設定〔每一畫面中，顯示的各項Label名稱〕	0_0	X	B
10 0_1_5	參數設定	設定系統畫面的參數	0_0	X	D
11 0_1_6	系統信息	查看系統信息	0_0	X	C
12 1_01	人脈關係管理選取	根據檢索篩選條件，人脈關係一覽表示，選取功能時可複選，可增、修、複製、刪。	0_0、0_0_1~0_0_4、 1_04、 選取：1_05、2_07_2、3_05、3_10 篩選反回：1_04	1_02、1_05、2_07 篩選：1_04 選單：1_13~1_21	A
13 1_02	人脈詳細選取編輯(常用)	人脈關係單一筆”常用數據”的〔詳細、新增、複製、修改〕畫面	1_01、1_03_1、1_16~1_20、1_22、 2_07_2、3_05、3_10、 2_01_2~2_01_6、2_24、2_25 取值反回：8_01、8_03	1_03、2_07、 取值：8_01、8_03 選單：1_13~1_21	A
14 1_03	人脈詳細選取編輯(完整)	人脈完整數據的詳細與編輯，含〔主要、通訊、家庭、重要日期、聯絡記錄〕五分頁	1_02	1_03_1~1_03_5 選單：1_13~1_21	A
15 1_03_1	主要數據	人脈主要數據，含〔基本、個人、職業、健康〕四分頁	1_03 結合：1_03_2、1_03_3、1_03_4、 1_03_5	1_02、1_03_2~1_03_5、1_04	A
16 1_03_1_1	基本	人脈關係基本數據，分成〔本身、人際、通訊、認識、工作〕五組	1_03_1	X	A
17 1_03_1_2	個人	人脈關係個人數據，分成〔天生、外型、精神、財務、保險、教養〕六組	1_03_1	X	A
18 1_03_1_3	職業	人脈關係的職業數據	1_03_1	X	B
19 1_03_1_4	健康	人脈關係的健康數據	1_03_1	X	B
20 1_03_2	通訊數據	人脈關係的〔電話、電郵、網址、地址、即時通、社群〕等數據，有數據才顯示	1_03 結合：1_03_1、1_03_3、1_03_4、 1_03_5	1_06	A
21 1_03_3	家庭數據	人脈關係的家庭數據一覽表，可新增、修改、複製、刪除	1_03 結合：1_03_1、1_03_2、1_03_4、 1_03_5	1_07、1_09	A
22 1_03_4	重要日期	人脈關係的重要日期一覽表，可新增、修改、刪除	1_03 2_01_2、2_01_3、2_01_4 結合：1_03_1、1_03_2、1_03_3、 1_03_5	1_08、1_10	B
23 1_03_5	聯絡記錄	人脈關係的聯絡記錄一覽表，可新增、修改、複製、刪除	1_03 結合：1_03_1、1_03_2、1_03_3、 1_03_4 取值反回：3_04	1_11、1_12 取值：3_04	B

24	1_04	人脈關係檢索篩選	篩選條件依性別、等級、類別(含自定義、...)，檢索為全文檢索，取得條件後返回	1_03_1 篩選：1_01	1_01	A
25	1_05	群組管理	群組的新增、修改、明細	1_01、1_16~1_19	1_01	A
26	1_06	通訊數據檢索	通訊數據的全文檢索	1_03_2	X	D
27	1_07	家庭數據檢索	家庭數據的全文檢索	1_03_3	X	D
28	1_08	重要日期檢索	重要日期的全文檢索	1_03_4	X	D
29	1_09	家庭數據編輯	家庭數據的編輯	1_03_3	X	B
30	1_10	重要日期編輯	重要日期的編輯，含本人及家庭成員	1_03_4	X	B
31	1_11	聯絡記錄明細	由行事曆取得的明細記錄	1_03_5	2_07、8_03	B
32	1_12	多媒體記錄	影像、視頻、錄音的取得、管理與播放	1_03_5	8_01	B
33	1_13	關係類別管理選取	複合式的類別選取設計，每組中只選一，不同組可以組合	1_02 選單：1_01、1_02、1_03	1_23	A
34	1_14	詞庫管理	常用的輸入文字依所對應的項目整理，方便下回的選取	1_02、1_03_1 選單：1_01、1_02、1_03	X	B
35	1_15	年齡層設定	設定〔年齡層〕各層級的範圍	1_02、1_03_1 選單：1_01、1_02、1_03	X	C
36	1_16	壽星檢索	檢索本月、本週、或某一期間的壽星（含家庭成員）	選單：1_01、1_02、1_03	1_05、1_02、2_07	C
37	1_17	久未聯絡檢索	檢索一段時間未有安排行程或電話、短信、郵件的人脈關係	選單：1_01、1_02、1_03	1_05、1_02、2_07	C
38	1_18	久未更新檢索	檢索一段時間未有更新信息的人脈關係	選單：1_01、1_02、1_03	1_05、1_02、2_07	C
39	1_19	臨界年齡檢索	檢索距離年齡一段日數的人脈關係	選單：1_01、1_02、1_03	1_05、1_02、2_07	C
40	1_20	人脈圖	以樹狀圖表示人脈關係，可以在上面搬移、刪除，或跳至詳細數據	選單：1_01、1_02、1_03	1_02、1_23	A
41	1_21	人脈屬性設定	依照消費性質及推廣性質來設定4級，如〔投保但不介紹〕	1_01、1_02、1_03	X	D
42	1_22	超級人脈圖	依人脈屬性，以樹狀圖表示人脈關係，可以在上面搬移、刪除，或跳至詳細數據	1_20	1_02	A
43	1_23	關係類別編輯	以一組一組的方式設定關係類別	1_13	X	D
44	1_24	人脈概要	人脈的簡要數據	2_01_2~2_01_6	1_02	D
45	1_25	群組概要	群組的簡因數據	2_01_2~2_01_6	1_02、1_05	D
46	2_01	行事曆	顯示行程及重要日期	0_0	2_01_4、2_03、2_07、3_04 Menu：2_04、2_05、2_08、2_09	A
47	2_01_1	年曆	一年12個月一次展示，快速移動日期。	2_01_2~2_01_6互相切換	2_01_2	A
48	2_01_2	月行事曆	月曆及"標的日"的重要日期、行程一覽	2_01_2~2_01_6互相切換	2_01_2~2_01_6互相切換、 2_07、1_02、1_24、1_25	A
49	2_01_3	週行事曆	"標的日"所在週的重要日期、全日行程、段落行程一覽。	2_01_2~2_01_6互相切換	2_01_2~2_01_6互相切換、 2_07、1_02、1_24、1_25	A
50	2_01_4	日行事曆	"標的日"的重要日期、全日行程、段落行程。	2_01_2~2_01_6互相切換	2_01_2~2_01_6互相切換、 2_07、1_02、1_24、1_25	A
51	2_01_5	清單	依"標的日"及日期範圍設定篩選條件，顯示行事曆一覽	2_01_2~2_01_6互相切換、2_02	2_01_2~2_01_6互相切換、 2_07、1_02、1_24、1_25、2_02	A
52	2_01_6	未定(TODO)	依活動等級檢視未定行程(TODO)	2_01_2~2_01_6互相切換	2_01_2~2_01_6互相切換、 2_07、1_02、1_24、1_25	A
53	2_02	行事曆篩選	依日期範圍設定篩選條件，再設定排序條件返回	2_01_5、2_04、2_05、2_08、2_09	2_01_5、2_04、2_05、2_08、2_09	C
54	2_03	行事曆檢索	行事曆依待辦事項歸類的全文檢索	2_01、 選取返回：3_04	2_07、 選取：3_04	C
55	2_04	行動檢視表	一定期間內，完成與未完成的列表，可在其中改變狀態	2_01、 篩選返回：2_02	2_07、 篩選：2_02	B
56	2_05	活動量表	一定期間內各待辦事項的時間、次數、統計值之統計。	2_01、 篩選返回：2_02 選取返回：3_04	篩選：2_02 選取：3_04	C
57	2_06	提醒功能	行事曆提醒	X	2_07	B

58	2_07	行事曆編輯	單一行事曆的檢視編輯，分為行程	1_01、1_02、1_03、1_03_1、1_11、1_16-1_20、1_22、2_01、2_01_2=2_01_6、2_03、2_04、2_06	2_07_1、2_07_2	A
59	2_07_1	行程	設定時間、地點、提醒	2_07、2_07_2	2_07_22_07_1、2_07_2、8_02	A
60	2_07_2	活動(多個)	設定待辦事項、狀態、相關人脈關係	2_07、2_07_1	2_07_1、1_01、1_02、3_04、2_10~2_14	A
61	2_08	統計值表	一定時間內各待辦事項的統計值	2_01、2_05、 篩選返回：2_02 選取返回：3_04	篩選：2_02 選取：3_04	C
62	2_09	費用時間統計	一定期間內各人脈關係的費用、時間統計	2_01、 篩選返回：2_02 選取返回：3_04	篩選：2_02 選取：3_04	C
63	2_10	活動時間分配	同一行程中各活動的時間分配	2_07_2	X	C
64	2_11	結束重複設定	重複性活動的終了日期設定	2_07_2	X	B
65	2_12	人脈時間費用分配	一個活動中各人脈關係時間及費用的分配	2_07_2	X	C
66	2_13	重複自定義	自定義的重複方式	2_07_2	X	C
67	2_14	多媒體	活動中的多媒體數據。	2_07_2	X	B
68	3_01	目標計畫流程管理選取	目標管理及選取。選取待辦事項為目標，訂定期限，監察達成率。	0_0 結合：3_04	3_06 結合：3_04	A
69	3_02	計畫管理選取	計畫管理及選取	3_06	3_07	B
70	3_03	流程管理選取	序列流程管理及選取	3_07	3_08	B
71	3_04	待辦事項管理選取	多層式待辦事項(至少三層)管理及選取，可新增、修改、刪除。	管理：2_01 結合：3_01 選取：1_03_5、2_07_2、2_03、2_05、2_08、2_09、3_06、3_07、3_08	3_09 結合：3_01	A
72	3_05	計畫目標對象進度	觀察計畫目標對象的進度。	0_0_1、0_0_2、0_0_3、0_0_4 結合：3_06、3_10 選取返回：1_01	1_02 結合：3_06、3_10 選取：1_01	A
73	3_06	目標詳細編輯	目標的詳細與編輯(新增、修改)	0_2_2、3_01 選取返回：3_02、3_04 結合：3_05、3_10	選取：3_02、3_04 結合：3_05、3_10	A
74	3_07	計畫編輯	計畫編輯	3_01、3_02 選取返回：3_03、3_04	選取：3_03、3_04	A
75	3_08	流程編輯	流程編輯	3_01、3_03 選取返回：3_04	選取：3_04	B
76	3_09	待辦事項編輯	待辦事項新增、修改	3_04	X	D
77	3_10	目標對象管理	針對目標選取對應的人脈關係。	0_0_1、0_0_2、0_0_3、0_0_4 結合：3_05、3_06 選取返回：1_01	1_02 結合：3_05、3_06 選取：1_01	D
78	8_01	圖像顯示	顯示圖像或視頻或錄音檔	1_02、1_12、2_07_2	X	C
79	8_02	地址輸入	依省分、城市、區縣取得郵政編號輸入地址	1_02、1_03_2、2_07_1	X	B
80	8_03	備註編輯	編輯備註欄位數據	1_11	X	C